

S 100 PL



LEVERLESS



Uniwersalna super-automatyczna montażownica dla felg do 28"

Montażownica do opon odpowiednia do wszystkich typów kół samochodowych, pozwala na montaż i demontaż wszelkiego rodzaju opon dostępnych obecnie na rynkach międzynarodowych od opon standardowych do sportowych, opon o niskim profilu i opon specjalnych UHP i "run flat" jak: Good-Year RunOnFlat, Pirelli Eufori @, Bridgestone RFT, Michelin ZP, Continental SSR, Dunlop DSST.

OPONUS - WROCŁAW

Oponus - Wrocław Sp. z o. o.
Spalice, ul. Warszawska 10
56-400 Oleśnica

tel./fax 71 399 39 39
71 399 41 41
e-mail: oponus@oponus.pl
www.oponus.pl



- **Wrzecionowy system mocowania** zapewnia sprawny i bezpieczny uchwyt koła i zbijanie opony z obydwu stron bez potrzeby przekładania koła (mocuje się tylko raz)

- **System IP (Increased Power system):** prędkość obrotu jest regulowana automatycznie osiągając odpowiedni moment nawet przy najwyższych obrotach (6-15 rpm)

- **Praktyczna uniwersalna konsola** do kontroli wszystkich operacji, dla łatwiejszego "dynamicznego" odbijania stopek opony niezależnie lub obu jednocześnie za pomocą systemu teleskopowego z dwoma dyskami.



- Podczas zdejmowania opony wykonywane są standardowe operacje, ale bez absolutnie żadnego wysiłku operatora dzięki "**beźłykowemu**" urządzeniu umieszczonemu w głowicy monterskiej (patent). Procedura montażu jest dokładnie taka, jak wcześniej i tak samo szybka i wygodna. Montaż i demontaż łączy operacje z prostej tradycyjnej procedury z innowacyjnymi rozwiązaniami, takimi jak podwójny dysk dociskowy oraz wrzecionowy uchwyt mocujący.





- Dynamiczne urządzenie zbijające z dwoma lustrzanymi dyskami. Radialna pozycja dysków regulowana jest automatycznie.
- Nowy system kontroli penetracji pozwala na efektywne zbijanie nawet najbardziej trudnych opon.
- Równoczesne użycie górnego dysku (jako ekstra docisk) i głowicy monterskiej ułatwia montaż opony.



- Ergonomiczna winda do kół (standardowe wyposażenie) pozwala na łatwe umieszczanie koła na wrzecionie. Rozkład pedałów pozwala operatorowi pracować cały czas w tej samej pozycji.
- Wysokość robocza urządzenia jest ergonomiczna dla wszystkich rodzajów kół.



Stać wysokość (z wyjątkiem felg odwróconych)

Akcesoria standardowe



Akcesoria rekomendowane



- **PT60** Pneumatyczny docisk • **GT100** System z inflatorem dyszowym • **RRK** Flansza do felg odwrotnych • **KRC** Uchwyt do felg bez otworu środkowego • **KCF2** Zestaw do busów

Wymiary

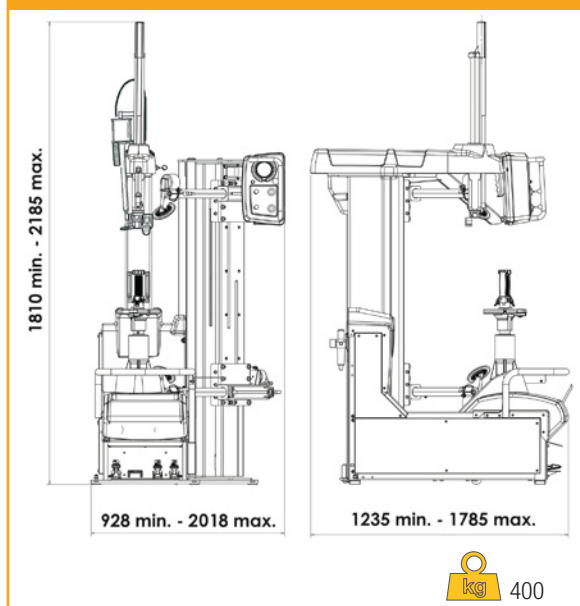

Dane techniczne

	200/230V 1Ph - 50/60Hz		max 15"
	6-15 rpm		12" ÷ 28"
	85 kg		381 mm - 15"
	540 mm		1080 mm - 42,5"

- A Standard RAL 1007
 B Opcja RAL 3002
 C Opcja RAL 5015
 D Opcja RAL 9006
- Podstawa zawsze w kolorze ciemnoszarym RAL 7016

Cod. DPSC000108_Ed. 04/2014



Società Italiana Costruzioni Elettromeccaniche - S.I.C.E. SpA
 via Modena, 34 - 42015 Correggio RE - Italy
 Tel. +39 0522 693640 - Fax +39 0522 642882 www.sice.it - sice@sice.it

Export dept.
 Tel +39 059 348611 - Fax +39 059 359358
sice@atlantesrl.com



OPONUS WROCLAW Sp. z o.o.
 ul. Warszawska 10, Spalice
 56-400 Oleśnica
 tel. 71 399 39 39, faks 71 399 41 41
www.oponus.pl-oponus@oponus.pl